

INSTRUKCJA OBSŁUGI

ELOFLEX D2

Przeczytaj tę instrukcję przed użyciem elektrycznego wózka inwalidzkiego Eloflex aby upewnić się, że używasz go w sposób bezpieczny i nie wyrządzisz krzywdy sobie i otoczeniu oraz nie uszkodzisz samego wózka.



ELOFLEX

Dzięki i powodzenia!

Dziękujemy za wybranie Eloflex jako wózka inwalidzkiego. To wiele dla nas znaczy, ponieważ naszą wizją jest ułatwienie ludziom codziennego życia i zapewnienie osobom niepełnosprawnym większej swobody. Mamy nadzieję, że doświadczysz jednego i drugiego dzięki swojemu Eloflex.

Wierzymy, że będziesz bardzo zadowolony z nowego wózka inwalidzkiego. Ta instrukcja zawiera ważne informacje na temat bezpieczeństwa, użytkowania i pielęgnacji. Zachęcamy do zapoznania się z nią przed pierwszym użyciem Eloflex. Sugerujemy również, abyś po raz pierwszy uruchomił Eloflex w miejscu ustronnym, na otwartej przestrzeni i na równej powierzchni.

Wózek inwalidzki Eloflex przeznaczony jest dla użytkowników o zróżnicowanych potrzebach. Decyzja, czy dany model Eloflex jest odpowiedni dla przyszłego użytkownika, podejmowana jest zawsze przez koordynatora lub dystrybutora w porozumieniu z samym użytkownikiem. Eloflex nie ponosi odpowiedzialności za przypadki, w których wózek inwalidzki nie jest dostosowany do potrzeb użytkownika.

Eloflex przede wszystkim powinien być używany w jego standardowej konstrukcji. Jeśli elektryczny wózek inwalidzki musi być w jakikolwiek sposób dostosowywany do potrzeb użytkownika, to modyfikacji można dokonać wyłącznie poprzez Eloflex. Należy pamiętać, że uszkodzenia i usterki spowodowane nieprzestrzeganiem instrukcji obsługi lub z powodu złej konserwacji nie są objęte gwarancją.

Powodzenia i wiele radości z Eloflexem.

Jedź ostrożnie!

The logo for Eloflex features the brand name in a blue, rounded, sans-serif font. The letter 'O' is replaced by a stylized blue icon of a person sitting in a wheelchair, with a small blue circle above the person's head.

Spis treści	Strona
Przeznaczenie	3
Rozkładanie i składanie	4
Demontaż i montaż	5
Instalowanie joysticka	6
Instrukcja ładowania	6
Zmienianie szerokości siedziska	7
Jazda ręczna	7
Kółka antywywrotne	7
Joystick	8
Poruszaj się po menu	9
Oparcie	10
Podnózek	11
Podnoszenie podłokietników	11
Transport i przechowywanie	12
Jazda	13-14
Bezpieczeństwo	15-16
Specyfikacje techniczne	17
Kontakt	17

Przeznaczenie

Klasyfikacja typu i zamierzone zastosowanie

Elektryczne wózki inwalidzkie Eloflex zostały opracowane z myślą o ludziach, którzy mają trudności z chodzeniem lub w ogóle nie mogą chodzić, ale mają zdolność widzenia i sprawowania kontroli nad elektrycznym wózkiem inwalidzkim.

Elektryczny wózek inwalidzki Eloflex jest wystarczająco kompaktowy by używać go w pomieszczeniach, ale nadaje się również do użytku na zewnątrz. Rozdział "Specyfikacje techniczne" na końcu instrukcji zawiera informacje na temat prędkości, promienia skrętu, zasięgu, maksymalnego udźwigu itd. Zachęcamy również do zapoznania się ze wszystkimi informacjami dotyczącymi bezpieczeństwa w rozdziale "Bezpieczeństwo" w tej instrukcji.

Eloflex jest testowany i zatwierdzony zgodnie z normą EN12184: 2014 - klasa B (do użytku wewnątrz i na zewnątrz). Eloflex jest również zatwierdzony zgodnie z ISO-7176, IEC60601, natomiast akumulatory są zatwierdzone zgodnie z UN38.3.

Elektryczne wózki inwalidzkie Eloflex spełniają obowiązujące wymagania MDR 2017/745.

Ocena zgodności klasy 1 / oznakowanie CE zostało wydane zgodnie z załącznikiem VIII rozdział III do MDR 2017/745. Procedura oceny zgodności: załącznik II i załącznik III do MDR 2017/745. Oznakowanie CE będzie nieważne, jeśli użyjesz zamiennych komponentów lub akcesoriów, które nie zostały zatwierdzone dla tego produktu.

Potrzeby

Celem elektrycznego wózka inwalidzkiego Eloflex jest zrehabilitowanie urazu lub niepełnosprawności, dlatego zaleca się korzystanie z wózka w następujących przypadkach:

- Jeśli użytkownik nie ma zdolności chodzenia lub ma bardzo ograniczoną zdolność, co utrudnia mu poruszanie się we własnym domu.
- Jeśli istnieje potrzeba opuszczenia domu, aby wyjść lub odwiedzić miejsca, które są normalnie odwiedzane w celu zaspokojenia codziennych potrzeb.
- Gdy użytkownik ma trudności z dotarciem do pracy lub wykonywania tej pracy z powodu jego niepełnosprawności ruchowej.

Wskazane jest używanie elektrycznego wózka inwalidzkiego Eloflex zarówno w pomieszczeniach jak i na zewnątrz, jeśli nie jest możliwe używanie ręcznego wózka inwalidzkiego z powodu problemów z poruszaniem się, ale nadal możliwa jest prawidłowa obsługa elektrycznego wózka inwalidzkiego.

Akcesoria

Ładowarka i torba z prostymi narzędziami znajdują się w torbie pod siedzeniem.

Użytkowanie

Elektrycznego wózka inwalidzkiego Eloflex należy używać tylko wtedy, gdy jest on w pełni sprawny. W przeciwnym razie narażasz siebie i innych na ryzyko utraty zdrowia lub życia. Poniższa lista nie obejmuje wszystkich możliwych sytuacji. Opisuje tylko pewne sytuacje, które mogą mieć wpływ na korzystanie z elektrycznego wózka inwalidzkiego.

- Nie używaj wózka inwalidzkiego, jeśli akumulatory są uszkodzone lub zdeformowane.
- Nie używaj wózka inwalidzkiego, jeśli praca silnika jest nierówna lub silnik wydaje dziwne dźwięki albo pracuje głośno.
- Nie używaj wózka inwalidzkiego, jeśli hamulec jest niesprawny.
- Jeśli opony są zużyte, skontaktuj się z dostawcą.
- Jeśli zauważysz jakiegokolwiek uszkodzenie pasów bezpieczeństwa, podłokietnika, siedzenia, oparcia, joysticka lub innej części wózka, skontaktuj się z dostawcą.
- Jeśli zauważysz jakiegokolwiek uszkodzenia instalacji elektrycznej (kable, akumulatory, ładowarka itp.), skontaktuj się ze swoim dostawcą.

Gwarancja producenta

W ramach gwarancji Eloflex wymienia części, które uległy uszkodzeniu, jednakże nie dotyczy to uszkodzeń spowodowanych przez użytkownika. Gwarancje nie obejmują uszkodzeń spowodowanych przez okoliczności zewnętrzne, takie jak kradzież, nadużycie, niewłaściwe użytkowanie, uderzenie pioruna lub modyfikacje.

Żywotność

Szacowana żywotność wózka Eloflex wynosi 5 lat. Jednak na żywotność produktu w dużej mierze wpływa sposób jego użytkowania i obchodzenia się z nim. Jeśli będziesz dbać o swój wózek i będziesz go używać zgodnie z informacjami zawartymi w niniejszej instrukcji, to Twój Eloflex może mieć znacznie dłuższą żywotność.

Przepisy bezpieczeństwa i zagrożenia

PRZED ROZPOCZĘCIEM UŻYTKOWANIA WÓZKA ELOFLEX, PROSIMY O ZAPOZNANIE SIĘ Z INSTRUKCJĄ BEZPIECZEŃSTWA NA STRONIE 12.



Rozkładanie i składanie

Rozkładanie

Krok 1

Położź złożony wózek na ziemi, jak pokazano na zdjęciu po prawej stronie. Jedną ręką chwycić za oparcie i pociągnij w górę, aby rozłożyć wózek. Drugą ręką trzymaj na poduszce siedziska.



Krok 2

Zamknij blokadę - to jest bardzo ważne!

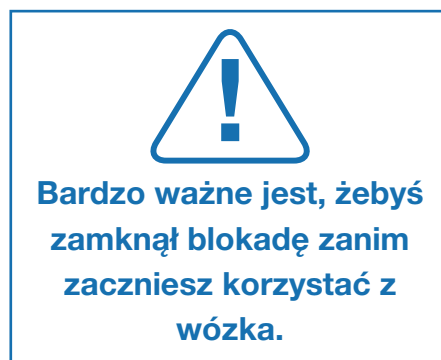

Składanie

Krok 1

Zwolnij blokadę, jak pokazano na zdjęciu po prawej stronie.



Krok 2

Położź jedną rękę na przedniej części siedziska. Drugą ręką chwycić za górną część oparcia i złożyć oparcie do przodu. Złóż wózek zgodnie ze zdjęciem po prawej stronie.



Demontaż i montaż

Demontaż

Krok 1

Złóż wózek i ustaw go pionowo. Upewnij się, że koła antywywrotne są skierowane do przodu podczas podnoszenia wózka tak, aby dolna część mogła stać samodzielnie.



Krok 2

Wciśnij uchwyt mechanizmu blokującego, jednocześnie podnosząc górną część wózka. Górna część będzie wtedy stać stabilnie za pomocą haka blokującego.

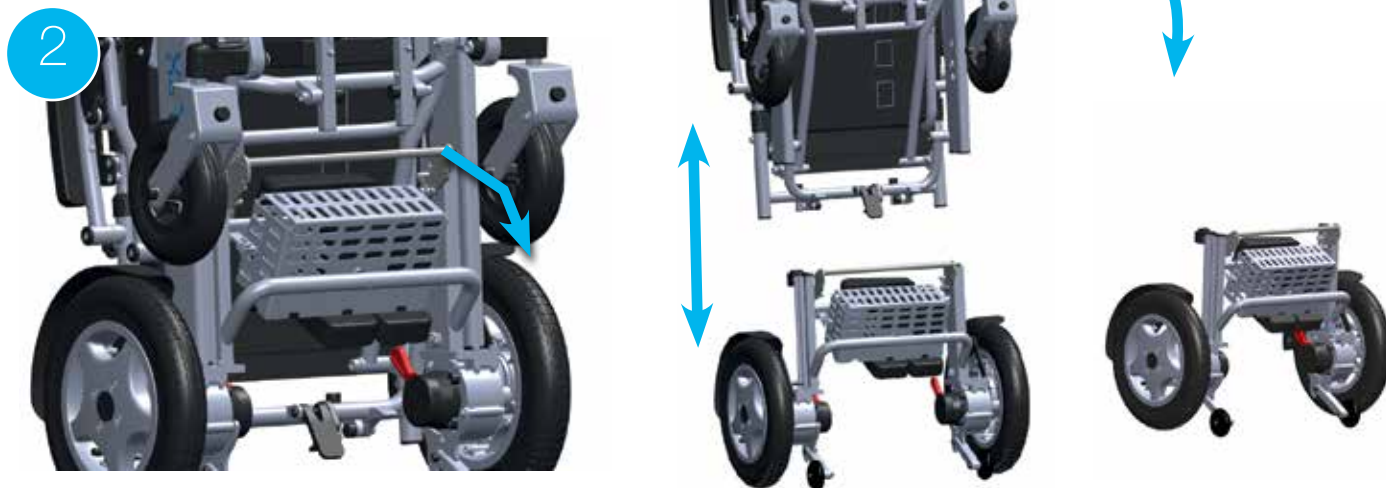

Montaż

Krok 1

Podnieś górną część i umieść ją we właściwej pozycji za pomocą szyn prowadzących w dolnej części. Mechanizm blokujący zablokuje się automatycznie. Połączenie obu części wózka dokonuje się podczas nałożenia górnej części.



Krok 2

Ponownie rozłóż wózek. Ważne jest, aby zamknąć hak blokujący przed uruchomieniem wózka inwalidzkiego i korzystaniem z niego.

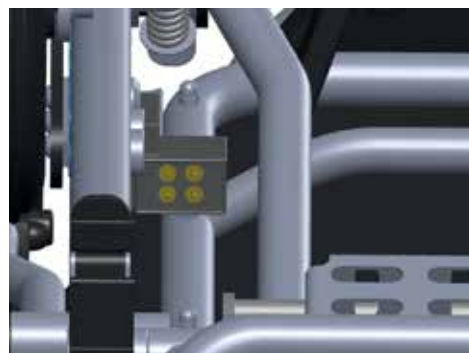

Instalowanie joysticka

Krok 1

Wsuń mocowanie joysticka w rurkę pod podłokietnikiem, ustaw w pożądaną pozycję i dokręć śrubę.



Krok 2

Połącz złącza kablowe i delikatnie obracaj, aż szpilki wejdą w otwory i rowki. Następnie dokręć nakrętki na złączach.



WAŻNE!

Uważaj, aby nie zgiąć (uszkodzić) szpilek w złączu.

Instrukcja ładowania

Tak wygląda ładowanie

Najpierw wyłącz swój wózek Eloflex (wszystkie lampki na joysticku powinny być wyłączone). Podłącz ładowarkę do gniazda znajdującego się z przodu joysticka. Upewnij się, że położenie styków pasuje do siebie. Następnie podłącz kabel zasilający ładowarki do gniazdka elektrycznego.

Ładowanie jest sygnalizowane przez lampkę na ładowarce. Czerwona lampka oznacza, że trwa ładowanie. Po około trzech godzinach akumulatory są naładowane w 90 procentach. Wózek może być teraz używany ponownie.

Po około 5-8 godzinach dioda na ładowarce zmienia kolor na zielony, co oznacza, że akumulatory są w pełni naładowane. Podczas ładowania ładowarka sama się nagrzewa i jest to



całkowicie normalne. Gdy pasek na wskaźniku akumulatora przy joysticku spadnie o trzy kreski, należy rozpocząć ładowanie; proces ładowania powinien trwać ok. pięć godzin.

Akumulatory nie zostaną uszkodzone przez ładowanie konserwacyjne, jednakże w celu zapewnienia maksymalnej żywotności akumulatorów zalecamy odłączenie ładowarki po ich



WAŻNE!
NIGDY nie podłączaj ładowarki bezpośrednio do akumulatora.

całkowitym naładowaniu. Ładowanie akumulatorów może odbywać się w temperaturze do -10°C . Ładowanie w niższej temperaturze nie pozwala na naładowanie akumulatorów do pełna.

Korzystanie z wózka Eloflex w temperaturze poniżej zera skraca przebieg. Na przykład w temperaturze -10°C przebieg może być mniejszy nawet o 50%.

Zmianianie szerokości siedziska

Szerokość siedziska można zwiększyć poprzez wysuwanie podłokietników za pomocą zestawu poszerzającego. Możesz zwiększyć szerokość siedziska o 5 cm lub 10 cm.

Krok 1

Poluzuj podłokietniki z każdej strony poprzez odkręcanie dwóch wsporników.

Krok 2

Zamocuj rozszerzające tuleje pomiędzy siedziskiem a podłokietnikami. Następnie zainstaluj podłokietniki.



Zestaw poszerzający możesz kupić u sprzedawcy wózka Eloflex.

Jazda ręczna

Wyłącz elektryczny wózek inwalidzki za pomocą joysticka. Następnie naciśnij czerwone dźwignie przy silnikach (patrz rysunek) służące do rozłączenia hamulca magnetycznego. W tej pozycji wózek może być pchany przez osobę towarzyszącą.

Uwaga! Jeśli użytkownik korzysta z wózka samodzielnie, hamulce magnetyczne muszą być zawsze włączone!



WAŻNE!

NIGDY nie przełączaj czerwonej dźwigni hamulca magnetycznego stopą. Używaj tylko rąk.

Kółka antywywrotne

Nie ma potrzeby regulowania urządzeń przeciwywrotnych. Regularnie sprawdzaj stan urządzeń przeciwywrotnych i sprawdzaj, że warto są dokręcone.



Joystick



1 Wskaźnik prędkości:

Wszystkie kreski białe = prędkość maksymalna.

2 Licznik przebiegu:

Pokazuje przebyty dystans oraz aktualną prędkość.

3 Kontrola akumulatora:

na wskaźniku widać, ile energii pozostało w akumulatorach. Gdy akumulatory są w pełni naładowane, wszystkie kreski są białe. Kreski gasną po kolei wraz z obniżaniem poziomu naładowania akumulatorów. Gdy zgasną trzy kreski, naładuj akumulatory.

Złącze USB

WSKAZÓWKA:

Użyj złącza USB pod spodem joysticka, aby naładować telefon komórkowy.

Gniazdko do ładowania

Jasny



Joystick: Steruje prędkością i kierunkiem jazdy wózka.



Zwiększanie prędkości:

Naciśnij, aby zwiększyć prędkość wózka.



Włączanie i wyłączenie zasilania:

Naciśnij, aby włączyć lub wyłączyć Eloflex.



Zmniejszanie prędkości:

Naciśnij, aby zmniejszyć prędkość wózka.

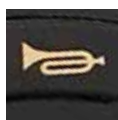

Sygnał dźwiękowy:

Naciśnij, aby zwrócić uwagę.



Włączanie/wyłączenie światła:

Naciśnij, aby włączyć lub wyłączyć światło.

Poruszaj się po menu

Zmiana ustawień

Możesz zmienić ustawienia wózka, takie jak język, głośność klaksonu i jednostki miary.

1. Aby wejść w ustawienia, naciśnij prawy przycisk wielofunkcyjny. Otworzy się wówczas lista opcji wielokrotnego wyboru.



2. Przewijaj w górę i w dół na liście wielokrotnego wyboru za pomocą przycisków szybkości.



3. Wybierz funkcję prawym przyciskiem wielofunkcyjnym (Enter) lub cofnij się o jeden krok lewym przyciskiem wielofunkcyjnym (Return).

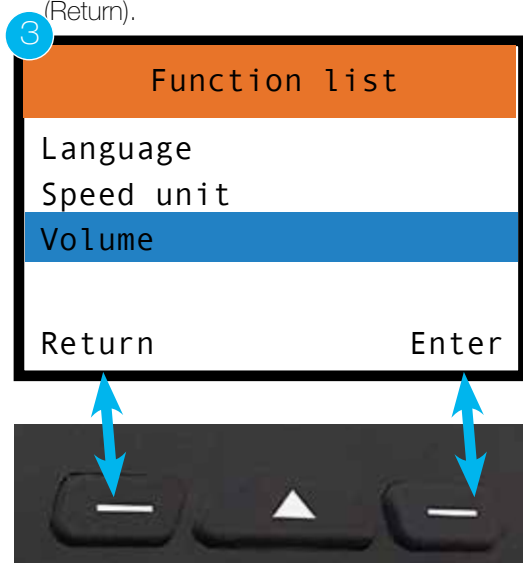

Oparcie

Regulacja oparcia

Wyreguluj nachylenie oparcia, wciskając dźwignie po bokach i ustaw oparcie pod wygodnym dla siebie kątem. Następnie zwolnij dźwignie, aby zablokować pozycję.

Zakres regulacji kąta nachylenia wynosi od 2 do 22 stopni.



Podnóżek

Aby ułatwić wsiadanie i wysiadanie, podnóżek można złożyć w sposób pokazany poniżej.



Regulacja podnóżka

Możesz regulować wysokość podnóżka - w dwóch pozycjach.

Zdejmij czarne plastikowe osłony z czterech nakrętek. **(1)**

Odkręć śruby mocujące podnóżek. **(2)**

Zamontuj podnóżek w drugim otworze montażowym. Jeśli podnóżek nie pozostaje w pozycji podniesionej, można regulować jego bezwładność śrubami mocującymi **(2)**.



Podnoszenie podłokietników

Aby podnieść podłokietniki lub opuścić, najpierw należy poluzować blokadę, obracając dźwignię o pół obrotu. Następnie trzeba podnieść podłokietniki.



Ważne jest, aby zablokować podłokietniki po ponownym ich opuszczeniu, obracając dźwignię blokady o pół obrotu do tyłu.



Transport i przechowywanie

- Aby podnieść wózek zaleca się, żeby wcześniej był złożony.
- Złożony wózek można umieścić w bagażniku samochodu lub ustawić w szafie.
- Jeśli planujemy nie korzystać z wózka przez jakiś czas zalecamy, aby akumulatory były w pełni naładowane przed odstawieniem wózka.
- Wózek powinien być przechowywany w pomieszczeniach zamkniętych, suchych i wentylowanych. Temperatura przechowywania 0-30 stopni.
- Podczas przewożenia wózka autobusem lub transportem dla osób niepełnosprawnych, musi on być przymocowany w punktach mocowania pokazanych na dolnych zdjęciach. Należy pamiętać, że Eloflex nie jest testowany jako fotelik samochodowy. Dlatego zalecamy, aby w czasie podróży użytkownik zawsze zajmował siedzenie w samochodzie.
- O możliwość transportu drogą powietrzną należy zapytać linie lotnicze. Eloflex stosuje się do zaleceń IATA.



Instrukcja bezpieczeństwa podczas jazdy

Istnieje ryzyko obrażeń poprzez przewrócenie wózka inwalidzkiego.

- Jeźdź tylko po pochyłościach, które nie przekraczają dopuszczalnego maksymalnego nachylenia.
- Zawsze używaj kół antywywrotnych podczas jazdy Eloflexem.
- Zjeżdżaj zawsze na najmniejszej prędkości.
- Unikaj terenów, na których istnieje ryzyko oblodzenia oraz śliskich nawierzchni.
- Nigdy nie próbuj wjeżdżać lub zjeżdżać wózkiem po schodach.
- Nigdy nie przejeżdżaj przez przeszkody wyższe niż zalecana maksymalna wysokość.
- Unikaj szybkich ruchów joystickiem i nagłych zmian kierunku jazdy podczas przemieszczania się wózkiem.

Ryzyko utknięcia w odległych miejscach.

- Użytkownik o znacznie ograniczonej sprawności ruchowej nie powinien samodzielnie jeździć na dłuższych dystansach.

Ryzyko obrażeń, jeśli jedna stopa ześlizgnie się z podnóżka i wpadnie pod wózek podczas jazdy.

- Zawsze trzymaj stopy na środku podnóżka podczas jazdy.

Ryzyko obrażeń w przypadku zderzenia z innymi obiektami w wąskich przejściach.

- Wąskimi przejściami poruszaj się z najmniejszą prędkością i największą uwagą.

Istnieje ryzyko, że wózek inwalidzki przewróci się, jeśli kółka antywywrotne będą uszkodzone lub zamontowane w pozycji odbiegającej od zaleceń.

- Korzystaj z wózka tylko wtedy, kiedy zamontowane są kółka antywywrotne.
- Kółka antywywrotne działają tylko na twardej nawierzchni. Na miękkich nawierzchniach, takich jak trawnik czy śnieg, kółka antywywrotne mogą nie zadziałać. Dlatego jeźdź niezwykle ostrożnie na miękkich nawierzchniach.



Czytanie

Użytkownik musi zapoznać się z instrukcją bezpieczeństwa i instrukcją jazdy przed użyciem wózka inwalidzkiego Eloflex.

Ćwiczenie

Praktyka czyni mistrza. Trenuj, wspólnie z asystentem prowadź swój Eloflex, zaczynając od otwartej przestrzeni, najlepiej na zewnątrz, zanim zaczniesz jeździć w sklepach lub restauracjach itp.

- Jedź do przodu, przesuając joystick powoli do przodu.
- Zatrzymaj się, zwalniając joystick.

Wsteczny bieg

Cofaj przesuując joystick powoli do tyłu. Aby zatrzymać się, zwolnij joystick. Pamiętaj, aby zawsze spojrzeć wstecz, zanim zaczniesz cofać. Musisz mieć pewność, że żadna osoba ani rzecz nie stoi na przeszkodzie.

Skrećanie

Skrećaj joystickiem delikatnie na boki. Uważaj, aby nic nie stało na przeszkodzie, gdy będziesz skręcać.

Obracanie

Obracaj się podczas jazdy, delikatnie przesuując joystick na bok w tym samym kierunku, w którym chcesz się obrócić. Zawsze zmniejszaj prędkość podczas obracania.

Przeszkoda

Ćwicz unikanie i pokonywanie przeszkód. Przesuń przycisk joysticka na bok podczas jazdy do przodu aby uniknąć przeszkody. Pamiętaj aby zmniejszyć prędkość, gdy zbliżasz się do przeszkody.

Szybka jazda

Naciśnij joystick w pozycji do przodu, jeśli chcesz jeździć szybko. Pamiętaj, żeby cofnąć joystick i zwolnić prędkość, gdy tylko poczujesz się niepewnie, niezależnie od tego, czy jest to skręćanie czy zbliżanie się do przeszkody.

Przejeżdżanie przez przeszkody

Jedź powoli w kierunku przeszkody i upewnij się, że przednie koła skierowane są w kierunku jazdy. Następnie przesuń joystick powoli do przodu, jednocześnie pochylając się do tyłu, aby przejechać przez przeszkodę. Eloflex jest testowany i zatwierdzony do pokonywania przeszkody o maksymalnej wysokości 6 cm.

Jazda po zboczach

Jedź prosto w górę lub w dół po nachylonej powierzchni. Podczas podjeżdżania pochyl się lekko do przodu, podczas zjeżdżania pochyl się lekko do tyłu, aby utrzymać środek ciężkości. Unikaj jazdy w poprzek zbocza. Jeśli to możliwe, kompensuj dowolne nachylenie boczne, pochylając się w przeciwnym kierunku. Zawsze jeźdź powoli po zboczach. Unikaj powierzchni, których kąt nachylenia jest większy niż 9 stopni.

Korzystanie z windy

Pamiętaj, że zanim wjedziesz do windy należy sprawdzić szerokość drzwi windy i szybkość, z jaką te drzwi się zamykają. Pamiętaj, że może nie być wystarczająco dużo miejsca w windzie, aby umożliwić ci zawrócenie wózka.

Jazda po drodze

Jeźdź przede wszystkim po chodnikach, alejkach i ścieżkach rowerowych, w ostateczności po poboczach dróg.

Przejazd przez jezdnię

Jeśli to możliwe, zawsze wybieraj przejście dla pieszych. Zwróć szczególną uwagę na skręćające samochody. Korzystaj z fazonanego krawężnika, jeśli tylko jest dostępny. Unikaj krawężników wyższych niż 6 cm.

BEZPIECZEŃSTWO

Ogólne zasady bezpieczeństwa

Istnieje ryzyko obrażeń ciała, jeżeli elektryczny wózek inwalidzki będzie używany do celów innych, niż opisane w niniejszej instrukcji.

- Korzystaj z wózka inwalidzkiego tylko zgodnie z zaleceniami zawartymi w niniejszej instrukcji obsługi (patrz rozdział "Klasyfikacja typu i zamierzone zastosowanie").

Istnieje ryzyko obrażeń ciała, jeśli elektryczny wózek inwalidzki jest używany przy ograniczonej zdolności prowadzenia.

- Nie używaj wózka inwalidzkiego, gdy twoje możliwości sterowania wózkiem są ograniczone z powodu choroby, zażywanych leków, alkoholu itp.

Istnieje ryzyko obrażeń także wówczas, kiedy nie jeździsz wózkiem.

- Wyłącz wózek inwalidzki przed wejściem i zejściem, ponieważ istnieje ryzyko, że Ty lub inna osoba może poruszyć joystick.
- Wózek można pchać ręcznie tylko na płaskiej powierzchni, nigdy na zboczach. Nigdy nie siadaj na wózku na stoku lub w jego pobliżu, jeżeli hamulce magnetyczne i zasilanie nie są włączone.

Istnieje ryzyko obrażeń ciała podczas przewożenia wózka, np. przy gwałtownym hamowaniu pojazdu, którym przewożony jest wózek.

- Podczas transportu wózka innym pojazdem musi on być zawsze odpowiednio przymocowany w sposób uniemożliwiający jego przesunięcie.

Istnieje ryzyko obrażeń spowodowanych upadkiem z wózka inwalidzkiego.

- Nie przesuwaj się do przodu, nie pochylaj głowy do przodu między kolanami i nie wychylaj się poza krawędź wózka inwalidzkiego, żeby dosięgnąć np. jakichś przedmiotów.
- Zawsze używaj pasów bezpieczeństwa i wyregulowuj je przed każdą przejażdżką.
- Podjeżdżaj tak blisko jak to możliwe, kiedy będziesz przesiadać się z wózka na inne miejsce.

Istnieje ryzyko obrażeń ciała, jeśli zostanie przekroczone maksymalne dopuszczalne obciążenie.

- Przestrzegaj maksymalnego dopuszczalnego obciążenia (patrz rozdział "Specyfikacje techniczne" na końcu tej instrukcji).
- Z wózka inwalidzkiego może korzystać wyłącznie pojedyncza osoba. Nigdy nie używaj wózka inwalidzkiego do przewożenia więcej niż jednej osoby na raz.

Istnieje poważne ryzyko obrażeń ciała i uszkodzenia wózka inwalidzkiego, jeśli wózek będzie używany bez prawidłowo zamkniętej blokady.

- Jeśli blokada wózka inwalidzkiego nie zatrzasnęła się prawidłowo, wózek może nagle złożyć się, co w konsekwencji może doprowadzić do wypadnięcia z wózka inwalidzkiego.
- Zanim usiądziesz na wózku inwalidzkim zawsze upewnij się, że blokada wózka jest w prawidłowej pozycji.

Istnieje ryzyko obrażeń ciała i uszkodzenia rąk podczas składania wózka inwalidzkiego.

- Zawsze składaj i rozkładaj wózek inwalidzki tak, jak to opisano w instrukcji obsługi.
- Zwróć uwagę, żeby żaden obcy przedmiot nie dostał się do wózka podczas jego składania i rozkładania.

Istnieje ryzyko obrażeń ciała i uszkodzenia wózka inwalidzkiego, jeśli będzie używany w wilgotnych miejscach.

- Elektryczny wózek inwalidzki nie może być używany podczas brania prysznica.
- Wózka inwalidzkiego nie wolno używać podczas kąpieli.



EL&FLEX

Bezpieczeństwo

Przekraczanie torów kolejowych

Zawsze przekraczaj tory kolejowe na wprost, nigdy ukośnie z boku. Nigdy nie przekraczaj torów kolejowych samodzielnie, zawsze miej przy sobie kogoś, kto może Ci pomóc.

Strome zbocza

Zachowaj ostrożność podczas jazdy po stromych zboczach, ponieważ wózek może się złamać. Eloflex jest testowany i zatwierdzony do pokonywania maksymalnego kąta nachylenia 9 stopni. Zawsze miej przy sobie kogoś, kto w razie potrzeby będzie mógł Ci pomóc.

Wysokie krawędzie

Zachowaj ostrożność podczas podjeżdżania lub zjeżdżania z krawędzi. Eloflex jest testowany i zatwierdzony do pokonywania krawędzi o maksymalnej wysokości 6 cm. Zawsze miej przy sobie kogoś, kto może Ci pomóc.

Przesiadka

Zalecamy, aby zawsze mieć kogoś, kto może Ci pomóc podczas przesiadki na wózek i z wózka. Zawsze wyłącz zasilanie przed rozpoczęciem przesiadki. Zawsze podnoś podłokietniki i podnóżki przed przesiadką, aby łatwiej wsiąść i wysiąść z wózka.

Nie naprawiaj na własną rękę

Nigdy nie próbuj samodzielnie naprawiać zepsutego wózka inwalidzkiego. Jeśli spróbujesz samodzielnie naprawić wózek, gwarancja nie będzie miała zastosowania. Zawsze zwracaj się do Eloflex, dystrybutora lub do sklepu, który sprzedał Ci wózek. Nigdy samodzielnie nie modyfikuj swojego wózka inwalidzkiego.

To nie zabawka

Nigdy nie pozwalaj dzieciom, które normalnie nie korzystają z wózka inwalidzkiego, siadać lub korzystać z Eloflex.

Czyszczenie

Nigdy nie czyść Eloflex bieżącą wodą. Wytrzyj go jedynie za pomocą wilgotnej szmatki. Jeżeli Twój Eloflex ciężko się składa i rozkłada, możesz posmarować przeguby olejem lub silikonowym sprayem.

Uważaj na ciepło

Nigdy nie zostawiaj swojego Eloflex w pobliżu źródła ciepła i na bardzo nasłonecznionym miejscu, ponieważ wysoka temperatura może uszkodzić akumulatory. Nigdy nie zbliżaj się swoim wózkiem do ognia. Swojego Eloflex możesz używać od -10 stopni do +45 stopni. Temperatury ujemne mogą mieć wpływ na zasięg.

Przechowywanie

Eloflex należy przechowywać w miejscu niedostępnym dla dzieci. Ponadto wózek powinien być przechowywany w pomieszczeniu o dodatniej temperaturze, suchym i wentylowanym. Temperatura przechowywania 0-30 stopni.

Ładowarka

Ładowarka podczas ładowania zawsze musi być odkryta, żeby nie doprowadzić do jej przegrzania. Ładowarka staje się gorąca i istnieje ryzyko wypadku lub urazu.

Akumulatory

Nigdy nie przechowuj akumulatorów w nasłonecznionym miejscu lub w ujemnej temperaturze. Akumulatory powinny być przechowywane w suchym i wentylowanym miejscu.

Specyfikacje techniczne

MODEL D2

Waga	14 +16 kg bez akumulatorów
Waga całkowita	32,5 kg z akumulatorami
Zasięg	30 km
Ładowność	160 kg
Prędkość	6,5 km/h
Silnik	2 x bezszczotkowe silniki
Moc silnika	2 x 250 Watt
Akumulatory	2 x litowo- jonowy 10 AH / 24 V
Efekt baterii	2 x 240 Wh
Czas ładowania	3 godziny
Promień skrętu	89 cm
Koła	8" przednie (bez pompowania) / 12" tylne (wypełnione powietrzem)
Wysokość siedziska	54 cm
Szerokość siedziska	45 (50, 55) cm
Głębokość siedziska	44-47 cm
Oparcie	Regulowany 2-22 stopnie
Wymiary	96x62x107 cm
Wymiary po złożeniu	76x62x50 cm

© Prawa autorskie Eloflex

Niniejsza instrukcja zawiera informacje chronione prawem autorskim i nie może być kopiowana ani powielana w całości lub w części bez pisemnej zgody Eloflex. Eloflex jest zarezerwowany dla wszelkich błędów typograficznych w tej instrukcji i zastrzegamy sobie prawo do zmian produktu.

Kontakt z Eloflex

W przypadku jakichkolwiek pytań lub chęci uzyskania pomocy prosimy o kontakt z centrum pomocy lub sprzedawcą. Jeśli chcesz skontaktować się z nami bezpośrednio, informacje kontaktowe znajdziesz na naszej stronie internetowej, www.eloflex.eu.



2021-05-08
Version 2.0
Sungo Europe B.V.
Olympisch Stadion 24, 1076DE
Amsterdam, Netherlands
SRN:NL-AR-000000247



Eloflex
Hammarbacken 4B
191 49 Sollentuna
SWEDEN