

OHJEKIRJA ELOFLEX D2

Lue koko ohjekirjan ennen kuin alat käyttää Eloflex-sähköpyörätuoliasi varmistaaksesi, että osaat käyttää pyörätuolia riskittä ja vahingoittamatta itseäsi, ympäristöäsi tai pyörätuoliasi.



ELÖFLEX

Kiitos ja onneksi olkoon!

Kiitos että valitsit apuvälineeksesi Eloflexin. Se merkitsee meille paljon, koska visionamme on ihmisten arjen helpottaminen ja suuremman vapauden mahdollistaminen liikkumisesteisille. Toivomme, että molemmat näistä toteutuvat Eloflex-sähköpyörätuolisi avulla.

Uskomme uuden sähköpyörätuolisi tuovan sinulle paljon iloa. Nämä käyttöohjeet sisältävät tärkeää tietoa laitteen turvallisuudesta, käytöstä ja hoidosta. Kehotamme lukemaan koko ohjelehtisen ennen sähköpyörätuolin ottamista käyttöön. Lisäksi ehdotamme, että harjoittelet sähköpyörätuolilla ajoa rauhallisella, avoimella ja tasaisella pinnalla ennen kuin siirryt käyttämään sitä muualla.

Eloflex-sähköpyörätuoli on suunniteltu käyttäjille, joilla on monia erilaisia tarpeita. Hoitava lääkäri tai jälleenmyyjä arvioivat aina Eloflex-sähköpyörätuolin soveltuvuuden yhdessä käyttäjän kanssa. Eloflex ei vastaa tapauksista, joissa sähköpyörätuoli ei sovellu käyttäjän tarpeisiin.

Eloflex-sähköpyörätuoli on ensisijaisesti tarkoitettu käytettäväksi vakiomallisena. Jos sitä täytyy muokata tai muuttaa jollain tavalla, sen saa tehdä vain apuvälinekeskuksesi tai Eloflex. Huomaa, että takuu ei kata sellaisia vahinkoja ja vikoja, jotka ovat syntyneet käyttöohjeiden noudattamatta jättämisen ja huollon laiminlyönnin vuoksi.

Onneksi olkoon uudesta Eloflex-sähköpyörästäsi, se tuo sinulle paljon iloa!

Aja varoen!



Sisältö	Sivu
Oikeanlainen käyttö	3
Pyörätuolin taittaminen kokoon ja auki	4
Purkaminen ja uudelleen kokoaminen	5
Ohjaimen asentaminen	7
Lataaminenohjaimen	7
Istumaleveyden muuttaminen	7
Pyörätuolin käyttö käsin	7
Kaatumisenestosuojat	7
Ohjainpaneeli	8
Navigoi valikoissa	9
Selkänöja	10
Jalkatuki	11
Käsinojan nostaminen	11
Kuljettaminen ja säilyttäminen	12
Ajaminen	13-14
Turvallisuus	15-16
Tekniset tiedot	17
Ota yhteyttä Eloflexiin	17

Oikeanlainen käyttö

Tyyppiluokitus ja oikeanlainen käyttö

Eloflex-sähköpyörätuolit on kehitetty henkilöille, joiden kävelykyky on heikko tai jotka eivät pysty ollenkaan kävelemään mutta joiden näkökyky sekä fyysinen ja psyykinen kyky sallii sähköpyörätuolin ohjaamisen. Eloflex-sähköpyörätuoli on riittävän kompakti ja joustava käytettäväksi sisätiloissa mutta se soveltuu käytettäväksi myös ulkona. Tämän ohjekirjasen lopussa kohdassa "Tekniset tiedot" on tarkempaa tietoa sähköpyörätuolin nopeudesta, kääntösäteestä, ajomatkasta, esteiden ylityksestä, käyttäjän enimmäispainosta jne. Kehotamme lukemaan kaikki turvallisuuteen liittyvät tiedot ohjekirjasen kohdasta "Turvallisuusmääräykset".

Eloflex on testattu ja hyväksytty EN 12184:2014 – luokka B (sisä- ja ulkokäyttö) mukaisesti. Eloflex on lisäksi hyväksytty ISO-7176, IEC-60601 mukaisesti ja akut on hyväksytty UN38.3 mukaisesti.

Eloflex sähköpyörätuolit täyttävät MDR 2017/745:n sovellettavat vaatimukset.

Luokan 1 vaatimustenmukaisuusarviointi / CE-merkintä on myönnetty MDR 2017/745 liitteen VIII luvun III mukaisesti. Vaatimustenmukaisuuden arviointimenettely: MDR 2017/745 liite II ja liite III. CE-merkintä mitätöityy, jos käytät varaosia tai lisävarusteita, joita ei ole hyväksytty tälle tuotteelle

Tarve

Eloflex-sähköpyörätuolin tarkoituksena on kompensoida vammaa tai toimintarajoitetta, minkä vuoksi sitä suositellaan seuraavissa tilanteissa:

- Käyttäjä ei pysty kävelemään joko ollenkaan tai erittäin rajallisesti, minkä vuoksi omassa asunnossa liikkuminen on vaikeaa.
- Asunnosta halutaan päästä ulkoilmaan tai hoitamaan normaaleja arkiasioita eri paikkoihin.
- Käyttäjän on liikkumisesteisyytensä vuoksi vaikea kulkea työhön tai tehdä töytään tai osallistua harrastuksiin.

Eloflex-sähköpyörätuolia voi käyttää sekä sisällä että ulkona tilanteissa, joissa käsikäyttöisen pyörätuolin käyttö ei onnistu liikkumisesteisyyden vuoksi mutta sähkökäyttöisen pyörätuolin oikeanlainen käsittely on silti mahdollista.

Varusteet

Laturi ja työkalupussi ovat toimitettaessa istuimen alla olevassa säilytyslaukussa.

Käytettävyys

Käytä Eloflex-sähköpyörätuolia ainoastaan, kun se on täysin käyttökunnossa. Muussa tapauksessa asetat itsesi ja toiset vaaraan. Seuraava luettelo ei sisällä kaikkia mahdollisia tilanteita. Siinä kuvataan vain joitain tilanteita, jotka voivat vaikuttaa sähköpyörätuolin käytettävyyteen.

- Älä käytä sähköpyörätuolia, jos akut ovat viallisia tai kolhiintuneita.
- Älä käytä sähköpyörätuolia, jos moottori käy nykien tai pitää epänormaalia ääntä.
- Älä käytä sähköpyörätuolia, jos sen jarrutoiminnossa vaikuttaisi olevan vikaa.
- Ota yhteyttä apuvälinekeskukseesi tai jälleenmyyjään, jos renkaat ovat kuluneita.
- Ota yhteyttä apuvälinekeskukseesi tai jälleenmyyjään, jos huomaat turvavyön, käsinojan, istuimen, selkätuen, ohjaimen tai muun osan vaurioituneen.
- Ota yhteyttä apuvälinekeskukseesi tai jälleenmyyjään, jos havaitset vaurion sähköjärjestelmässä (johdot, akut, laturi jne).

Valmistajan takuu

Eloflex-takuu korvaa kaikki rikkoutuneet osat, kun vaurio ei ole käyttäjän aiheuttama. Takuut eivät kata ulkoisten tekijöiden aiheuttamia vahinkoja, kuten varkauksia, huonoa kohtelua, väärinkäyttöä, salamaniskuja tai tehtyjä muutoksia.

Käyttöikä

Eloflex-sähköpyörätuolin laskennallinen käyttöikä on 5 vuotta. Tuotteen käyttöikään vaikuttaa kuitenkin hyvin pitkälle se, miten sitä käytetään ja hoidetaan. Eloflex-sähköpyörätuolin käyttöikä voi olla huomattavasti pidempi, jos sitä käytetään huolella ja tämän ohjekirjasen neuvojen mukaisesti.

Turvallisuusmääräykset ja riskit

LUE TARKOIN AJO-OHJEET JA TURVALLISUUSMÄÄRÄYKSET SMULTA 13 ENNEN KUIN ALAT KÄYTTÄÄ ELOFLEX-SÄHKÖPYÖRÄTUOLIASI.



Pyörätuolin taittaminen kokoon ja auki

Taittaminen auki

Vaihe 1

Laita kokoon taitettu pyörätuoli maahan kuvan osoittamalla tavalla. Tartu selkänojaan ja vedä sitä ylöspäin avataksesi tuolin. Pidä vastapainona kättä istuintyynyllä.



Vaihe 2

Sulje lukitushaka – se on erittäin tärkeää!



On erittäin tärkeää, että suljet lukitushaan ennen pyörätuolin käyttöönottoa.

Taittaminen kokoon

Vaihe 1

Avaa lukitushaka kuvien osoittamalla tavalla.



Vaihe 2

Pidä kättä istuintyynyn etureunassa. Tartu toisella kädellä selkänojan yläreunaan ja taita se eteenpäin. Paina tuoli kokoon kuvan osoittamalla tavalla.



Purkaminen ja uudelleen kokoaminen

Purkaminen

Vaihe 1

Taita tuoli ja aseta se pystyasentoon. Varmista, että kaatumissuojat ovat taitettuna eteenpäin kun nostat tuolia jotta alaosa voi seisoa itsestään.



Vaihe 2

Paina lukitusmekanismin kahvaa alaspäin samalla kun nostat yläosaa pois alaosasta. Yläosa seisoo sitten tukevasti lukituskoukun avulla.

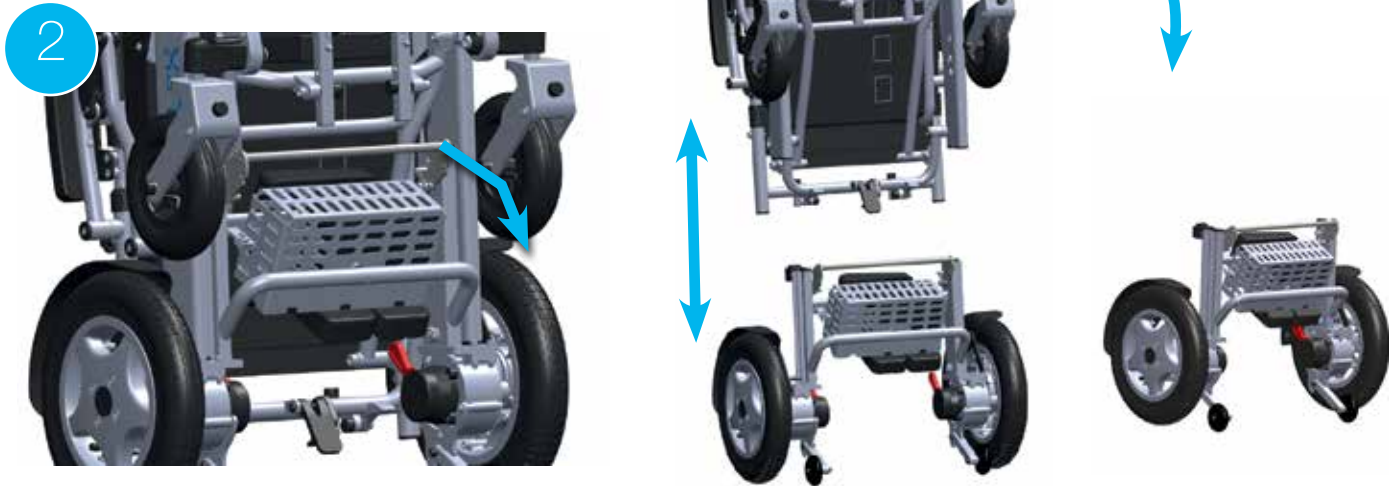

Uudelleen kokoaminen

Vaihe 1

Nosta yläosaa ja aseta se oikeaan asentoon alaosan ohjaukiskojen avulla.

Lukitusmekanismi lukittuu automaattisesti.

Liitin yhtistyy yläosan telakoinnissa.

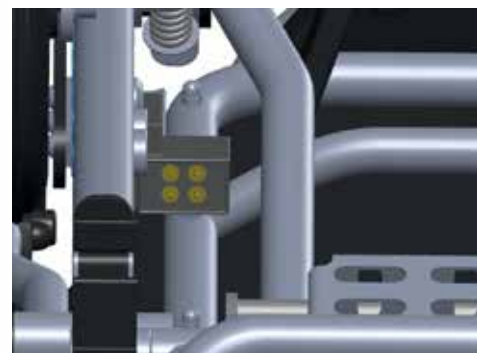

Vaihe 2

Taita tuoli ylös edellisen sivun ohjeiden mukaisesti. On tärkeää että suljet lukituskoukun ennen kuin käynnistät sähköpyörätuolin ja käytät sitä.



Ohjaimen asentaminen

Vaihe 1

Asenna ohjain käsinojan alapuoliseen putkeen ja kiristä ruuvi haluamaasi asentoon.



Vaihe 2

Kokoa johdon liittimet ja käännä varovasti, kunnes kärki menee reikään ja kummankin liittimen ohjausurat osuvat yksiin. Ruuvaa sen jälkeen kummankin liittimen holkit yhteen.



VARO!

Ettei liittimen kärki vahingoitu tai taitu.

Lataaminenohjaimen

Näin lataat

Aloita sammuttamalla Eloflexisi (sauvaohjaimen kaikkien valojen on sammuttava). Liitä laturi sauvaohjaimen etuosassa olevaan pistokkeeseen. Varmista, että liitäntöjen asennot ovat yhdenmukaisia. Yhdistä sitten laturin virtajohto seinäpistokkeeseen.

Lataus on käynnissä, kun siinä oleva ilmaisineläly palaa. Punainen valo kertoo latauksen olevan käynnissä. Akkujen varaustaso on noin 90 prosenttia kolmen tunnin latauksen jälkeen. Voit nyt käyttää tuoliasi uudelleen.

Noin 5-8 tunnin kuluttua laturin ilmaisinvaihto vaihtuu vihreäksi, ja akut on ladattu täyteen. Laturi lämpenee latauksen aikana, mikä on täysin normaalia. Sinun kannattaa ladata



akkuja noin viiden tunnin ajan sen jälkeen, kun akkujen varaustason ilmaisimella on laskenut kolmen sauvan verran.

Ylläpitolataukset eivät vahingoita akkuja, mutta akkujen maksimaalisen käyttöiän saavuttamiseksi suosittelemme, että irrotat laturin, kun akut on ladattu



TÄRKEÄÄ!
Älä KOSKAAN kytke laturia suoraan akkuun.

täyteen. Akkuja voi ladata niinkin alhaisessa lämpötilassa kuin -10 astetta. Alhaisemmissa lämpötiloissa akku ei lataudu täyteen.

Eloflexisi käyttöpakkaus lyhentää sen toimintasäädettä. Käyttö esimerkiksi -10 asteen lämpötilassa voi lyhentää toimintasäädettä 50 prosentilla.

Istumaleveyden muuttaminen

Voit lisätä istumaleveyttä siirtämällä käsinoja ulospäin levennyssarjan avulla. Voit valita, levennätkö istuinta 5 cm vai 10 cm.

Vaihe 1

Irrota kummankin puolen käsinoja ruuvaamalla auki sen kaksi kiinnikettä.

Vaihe 2

Asenna levennyshylsy tuolin ja käsinojan väliin. Kiinnitä käsinoja takaisin paikalleen.



Pyörätuolin käyttö käsin

Sammuta sähköpyörätuolin virta ohjaimesta. Paina sitten moottoreiden punaiset viput eteenpäin (katso kuva), jolloin kytket magneettijarrut pois käytöstä. Tässä asennossa tuolia voi vapaasti liikuttaa käsin.

HUOM! Jos käyttäjä käyttää pyörätuolia ilman avustajaa, tuolin magneettilukot täytyy aina olla käytössä.

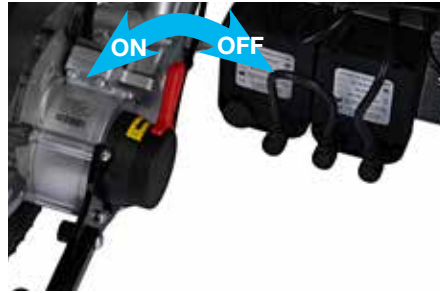

TÄRKEÄÄ!

Älä KOSKAAN potkaise punaisia vipuja päälle. Käytä pelkästään käsivoimia.

Kaatumisenestosuojat

Kaatumisenestosuojia ei tarvitse säätää. Tarkista kaatumisenestosuojien kunto säännöllisesti ja varmista, että sen mutterit ovat kireällä.



Ohjainpaneeli



1

2

3

1 Vauhdin ilmais:
Kaikki sauvat valkoisia =
maksiminopeus

2 Matkamittari: Näyttää
nykyisellä nopeudella
ajamasi matkan.

3 Akun hallinta: Näyttää
akkujen varaustason. Kun
akut on ladattu täyteen,
kaikki sauvat ovat valkoisia.
Akun varaustason laskiessa
sauvat sammuvat yksi
kerrallaan. Lataa akut,
kun kolme sauvaa on
sammunut.

USB-liitäntä

VINKKI:
Voit ladata
matkapuhelimesi
ohjaimen alapinnalla
olevan USB-liitännän
avulla.



Latauslähtö

Valot



Ohjaussauva: tuolin
nopeuden ja kulkusuunnan
hallinta.



Lisää nopeutta: Paina
lisätäksesi tuolin nopeutta.



Virta päälle ja pois:
Paina kytkeäksesi pyörätuoliin
virran päälle tai pois.



Vähennä nopeutta:
Paina vähentääksesi tuolin
nopeutta.

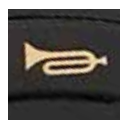

Äänitorvi: Paina jos haluat
antaa äänimerkin.



Päällä/pois-valo: Paina
kytkeäksesi valon päälle tai pois
päältä.

Navigoi valikoissa

Asetusten vaihtaminen

Voit vaihtaa joitain pyörätuolisi asetuksia, kuten kielen, äänimerkin voimakkuuden ja mittayksiköt.

1. Saat pääsyn näihin asetuksiin painamalla oikeaa monitoimintapainiketta. Silloin näet luettelon useista valintavaihtoehdoista.



2. Vieritä monivalintaluetteloa ylös ja alas nopeuspainikkeiden avulla.



3. Valitse toiminta oikealla monitoimintapainikkeella (Enter), tai palaa yksi vaihe takaisin päin vasemmalla monitoimintapainikkeella (Return).

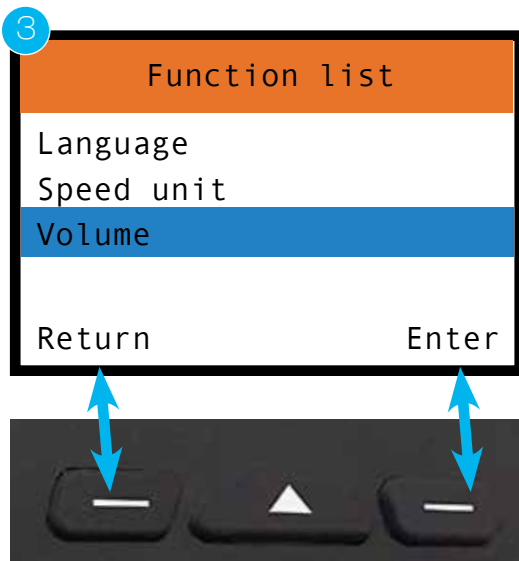

Selkänoja

Selkänojan säätäminen

Säädä selkänojan kallistuskulmaa painamalla sivuilla olevia vipuvarsia alaspäin, ja aseta selkänoja sinusta miellyttävään kulmaan. Lukitse sitten tämä asento vapauttamalla vipuvarret. Voit valita kulman välillä 2-22 astetta.



Jalkatuki

Jotta pyörätuoliin istuminen tai siitä nouseminen olisi helpompaa, jalkatuki voidaan taittaa ylös kuvan osoittamalla tavalla.



Muuta jalkatuen korkeutta

Voit muuttaa jalkatuen korkeutta kahteen kiinteään kohtaan.

Poistamalla ensin muttereiden mustat muovisuojukset. (1)

Irrota kiinnitysruuvit samalla, kun pidät vastaan mutteria. (2)

Asenna jalkatuki takaisin toiseen kiinnitysreikään. Jos jalkatuki ei pysy taitettuna ylhäällä, voit säätää jalkatuen jäykkyyttä kiristämällä kiinnitysruuveja. (2)



Käsinojan nostaminen

Jotta saat käsinojan ylös istuessasi pyörätuoliin tai noustessasi siitä pois, irrota ensin lukko kiertämällä lukitusvipua puoli kierrosta. Nosta sitten käsinoja ylös.



On tärkeää, että laskettuasi käsinojan alas lukitset sen jälleen kiertämällä lukitusvipua takaisin puoli kierrosta.



Kuljettaminen ja säilyttäminen

- Jos pyörätuoli halutaan nostaa kyytiin, suosituksena on, että se taitetaan ensin kokoon ja nostetaan pystyasentoon. Sen jälkeen se nostetaan kyytiin.
- Kokoon taitettu pyörätuoli voidaan nostaa auton tavaratilaan tai laittaa vaatekomeroon.
- Jos pyörätuolia ei aiota vähään aikaan käyttää, suosituksena on akkujen lataaminen täyteen ennen tuolin varastointia.
- Pyörätuoli on säilytettävä sisällä kuivassa ja hyvin tuulettuvassa tilassa. Säilytyslämpötila +0–30 astetta.
- Kun Eloflex-sähköpyörätuolia kuljetetaan invataksissa tai -bussissa, se kiinnitetään kuvien osoittamista kiinnityskohdista. Huomaa, ettei Eloflex-pyörätuolia ole testattu autonistuinten tavoin. Suosittelemme sen vuoksi, että käyttäjä siirtyy aina auton omalle istuimelle.
- Jos haluat kuljettaa pyörätuoliasi lentokoneessa, ota yhteys lentoyhtiösi. Eloflex on IATA:n suositusten mukainen.



Ajamisen turvallisuusohjeet

Loukkaantumisvaara on olemassa, jos pyörätuoli kaatuu.

- Aja ainoastaan sellaisissa nousuissa ja laskuissa, jotka eivät ylitä suurinta sallittua kallistuskulmaa.
- Käytä aina kaatumissuojaa Eloflexilla ajaessasi.
- Alamäkeen tulee aina ajaa hiljempaa vauhtia.
- Vältä liukkaita reittejä ja ajamista liukkaalla päällysteellä.
- Älä koskaan yritä ajaa sähköpyörätuolilla portaita ylös tai alas.
- Älä koskaan aja sellaisen esteen yli, joka ylittää suositellun enimmäiskorkeuden.
- Vältä ohjaussauvan käytössä nopeita tai nykiviä liikkeitä ja äkkinäisiä ajosuunnan muutoksia.

Syrjäisille paikoille jumittumisen vaara.

- Käyttäjän, jonka liikkuminen on vakavasti rajallista, ei pidä ajaa yksin pitkiä matkoja ulkona.

Loukkaantumisvaara, jos jalka lipeää jalkatuolta ja joutuu sähköpyörätuolin alle ajossa.

- Pidä jalat aina jalkalevyn keskellä ajon aikana.

Loukkaantumisvaara, jos törmäät ahtaissa paikoissa muihin esineisiin.

- Aja ahtaista paikoista alimmalla nopeudella ja ole äärimmäisen tarkkaavainen.

Pyörätuolin kaatumisvaara on olemassa, jos kaatumissuoja poistetaan, vahingoittuu tai laitetaan vakioasennuksesta poikkeavaan asentoon.

- Kaatumissuojan tulee aina olla asennettuna, kun sähköpyörätuoli on käytössä.
- Kaatumissuoja toimii vain kovalla alustalla. Kaatumissuoja voi menettää tehonsa pehmeillä alustoilla, esimerkiksi nurmikolla tai lumessa. Aja pehmeillä alustoilla aina äärimmäisen varovasti.



Ajaminen

Lue

Käyttäjän on luettava nämä turvallisuus- ja ajo-ohjeet ennen Eloflex-sähköpyörätuolin käyttöönottoa.

Harjoittele

Harjoitus tekee mestarin. Harjoittele Eloflex-sähköpyörätuolilla ajamista avustajan seurassa. Aloita avoimella ja tasaisella pinnalla, mielellään ulkona, ennen kuin käytät pyörätuoliasi muiden ihmisten joukossa, kaupassa tai ravintolassa jne. Aja eteenpäin liikuttamalla ohjaussauvaa hitaasti eteenpäin. Pysähdy vapauttamalla ohjaussauva.

Peruuta

Peruuta viemällä ohjaussauvaa hitaasti taaksepäin. Pysäytä vapauttamalla ohjaussauva. Muista aina katsoa taakse ennen kuin alat peruuttaa, jotta voit varmistua, ettei kukaan tai mikään ole tiellä.

Käänny ympäri

Käänny ympäri viemällä ohjaussauvaa varovasti sivusuuntaan. Tarkkaile, ettei mitään ole tiellä sivuilla.

Kaarra

Kaarra ajaessasi viemällä ohjaussauvaa varovasti sivulle samaan suuntaan, johon haluat kaartaa. Laske aina nopeutta kaarteissa.

Este

Harjoittele esteiden kiertämistä ja ohittamista. Vie ohjaussauvaa sivusuuntaan samalla, kun ajat eteenpäin kiertääksesi esteen. Muista vähentää nopeutta lähestyessäsi estettä.

Nopea ajo

Työnnä ohjaussauva aivan eteen, kun haluat ajaa nopeasti. Muista aina vetää ohjaussauvaa takaisinpäin ja alentaa nopeutta heti, kun tunnet olosi epävarmaksi, aiot kääntyä tai lähestyt estettä.

Esteen ylittäminen

Aja hitaasti esteen luo ja tarkista, että eturenkaat osoittavat ajosuuntaan. Vie sen jälkeen ohjaussauvaa hitaasti eteenpäin samalla, kun nojautut taaksepäin ylittääksesi esteen. Eloflex-sähköpyörätuolin käyttö on testattu ja hyväksytty enintään 6 cm esteen ylittämiseen.

Kaltevalla pinnalla ajaminen

Yritä ajaa kalteva pinta suoraan ylös tai alas. Kumarru hieman eteenpäin ajaessasi ylöspäin ja taaksepäin ajaessasi alaspäin, jotta painopiste säilyisi oikeana. Vältä mahdollisuuksien mukaan sivusuuntaista ajoa ja tasapainota mahdollista sivukallistusta nojaamalla vastapäiseen suuntaan. Aja kaltevalla pinnalla aina hitaasti. Vältä ajamista yli 9 asteen kallistuksessa.

Hississä kulkeminen

Muista tarkistaa hissien oven leveys ja sen sulkeutumisenopeus ennen kuin siiryt hissiin. Huomaa, että joudut ehkä peruuttamaan hissistä, jos et mahdu kääntymään hissien sisällä.

Kulkuväylällä ajaminen

Aja ensi sijassa jalkakäytävillä tai kävely- ja pyöräteillä ja vasta viimeisenä vaihtoehtona ajoradoilla.

Ajotien ylittäminen

Ylitä ajotie aina suojatiellä, mikäli se on mahdollista. Tarkkaile autoja. Käytä viistottua reunuskivetystä, jos sellainen on. Vältä yli 6 cm korkeita jalkakäytävän reunuksia.

Yleiset turvallisuusohjeet

Loukkaantumisvaara on olemassa, jos sähköpyöätuolia käytetään muihin kuin tässä ohjelehtisessä kuvattuihin tarkoituksiin.

- Käytä sähköpyörätuolia ainoastaan näiden käyttöohjeiden mukaisesti (katso yllä kohta ”Tyypiluokitus ja oikeanlainen käyttö”)

Loukkaantumisvaara on olemassa, jos sähköpyörätuolin käyttäjän ajokyky on alentunut.

- Älä käytä pyörätuolia, kun ajokyky on alentunut esimerkiksi sairauden, lääkkeiden tai alkoholin vuoksi.

Loukkaantumisvaara on olemassa, jos sähköpyörätuoli lähtee vahingossa liikkeelle.

- Sammuta virta ennen pyörätuoliin istumista tai siitä nousemista, jos on vaarana, että sinä tai joku muu tai jokin esine voisi vahingossa koskea ohjaussauvaan.
- Jarrut eivät toimi, kun moottorit ovat vapaalla. Siksi pyörätuolia saa työntää vain tasaisella maalla, ei koskaan rinteissä. Älä koskaan jätä pyörätuolia rinteeseen tai rinteiden lähelle, kun moottorit ovat vapaalla.

Loukkaantumisvaara on olemassa, jos sähköpyörätuoli sammutetaan kesken ajon esim. päälle/pois-painikkeesta tai jos johto irtaantuu. Silloin pyörätuoli pysähtyy äkisti kovalla nykäisyllä.

- Päästä irti ohjaussauvasta hätätilanteessa jarrutettaessa. Silloin pyörätuoli pysähtyy automaattisesti.

Loukkaantumisvaara on olemassa, jos kaatuu pyörätuolista.

- Älä siirry eteenpäin, älä kumarru eteenpäin polvien väliin äläkä nojaa pyörätuolin reunan yli esimerkiksi ulottuaksesi johonkin esineeseen.
- Käytä aina turvavyötä ja säädä se ennen jokaista uutta matkaa.
- Kun haluat siirtyä toiselle istuimelle, aja mahdollisimman lähelle sitä.

Loukkaantumisvaara on olemassa, jos suurin sallittu kuormamäärä ylittyy.

- Huomioi suurin sallittu kuorma (katso kohta ”Tekniset tiedot” tämän ohjekirjasi lopusta).
- Sähköpyörätuolia saa käyttää vain yksi henkilö kerrallaan. Älä koskaan käytä pyörätuolia useamman kuin yhden henkilön kuljettamiseen kerrallaan.

Loukkaantumisvaara ja pyörätuolin vahingoittumisvaara on olemassa, jos pyörätuolin kokoon taittamisessa avattua lukitushakaa ei ole suljettu oikein otettaessa pyörätuoli jälleen käyttöön.

- Jos sähköpyörätuolin lukitushaka ei ole napsahtanut kunnolla paikalleen, pyörätuoli voi yhtäkkiä käytössä alkaa taittua kokoon, minkä vuoksi voit pudota pyörätuolista.
- Varmista aina ennen sähköpyörätuolin käyttöä, että lukitushaka on kunnolla kiinni.

Loukkaantumis- ja puristumisvaara on olemassa, kun pyörätuolia taitetaan kokoon tai auki.

- Taita sähköpyörätuoli aina kokoon ja auki käyttöohjeissa kuvatulla tavalla.
- Ole tarkkana, ettei kukaan tai mikään jää puristuksiin taitettaessa pyörätuolia kokoon tai auki.

Loukkaantumisvaara ja sähköpyörätuolin vahingoittumisvaara on olemassa, jos pyörätuolia käytetään kosteissa tiloissa.

- Sähköpyörätuolia ei saa käyttää suihkussa.
- Sähköpyörätuolia ei saa käyttää saunomisessa, kylpemisessä tai uimisessa.



Turvallisuus

Raitiotien tai junaradan ylittäminen

Ylitä raiteet aina suoraan edestäpäin, älä koskaan vinosti sivulta. Älä koskaan ylitä raiteita yksin, pidä aina mukana joku, joka voi auttaa.

Jyrkät rinteet

Varo ajaessasi jyrkkää rinnettä, koska pyörätuoli voi kaatua. Eloflex-sähköpyörätuoli on testattu ja hyväksytty enintään 9 asteen kallistuskulmiin. Pidä aina mukana joku, joka voi auttaa.

Korkeat reunat

Ole varovainen, kun ajat reunaa ylös tai alas. Eloflex-sähköpyörätuolin käyttö on testattu ja hyväksytty enintään 6 cm reunan ylittämiseen. Pidä aina mukana joku, joka voi auttaa.

Siirtyminen pyörätuoliin/pyörätuolista

Suosittelimme, että sinulla on aina joku, joka voi auttaa siirtyessäsi Eloflex-sähköpyörätuoliin tai siitä pois. Sammuta aina virta ennen siirtymistä. Nosta aina ennen siirtymistä käsinoja ja jalkatuki, jotta pyörätuoliin istuminen tai siitä nouseminen sujuu helpommin.

Älä korjaa itse

Älä koskaan yritä korjata viallista sähköpyörätuolia omin päin. Takuu ei ole voimassa, jos olet itse ruuvailut tai yrittänyt korjata tuolia. Käänny aina Eloflexin tai pyörätuolin sinulle myyneen/ määränneen liikkeen tai apuvälinekeskuksen puoleen. Älä koskaan tee muutoksia sähköpyörätuoliin omin päin.

Ei lelu

Älä koskaan anna lasten istua tai käyttää Eloflexiasi, jolleivät he normaalisti itse käytä sähköpyörätuolia.

Puhdistus

Älä koskaan puhdista sähköpyörätuoliasi juoksevalla vedellä. Ainostaan pyyhi pyörätuolisi kostealla rievulla. Jos pyörätuolin taittaminen kokoon tai auki on kankeaa, voit rasvata nivelet CRC 5-56:lla tai silikonisuihkeella.

Varo kuumaa

Älä koskaan jätä Eloflex-sähköpyörätuolia suoraan auringonpaahteeseen tai lämmönlähteen lähelle, koska kuumuus voi vahingoittaa akkuja. Ole varovainen avotulen äärellä. Voit käyttää Eloflex-sähköpyörätuolia -10 asteen pakkasesta +45 asteen helteeseen. Pakkanen voi vaikuttaa ajomatkan pituuteen.

Säilytys

Säilytä Eloflex-sähköpyörätuoli lasten ulottumattomissa silloin, kun se ei ole käytössä. Pyörätuoli on säilytettävä sisällä kuivassa ja hyvin tuulettuvassa tilassa. Säilytyslämpötila +0–30 astetta.

Laturi

Laturia ei saa peittää, kun sitä käytetään lataukseen. Laturi lämpenee, ja on olemassa onnettomuuden tai vahingon vaara.

Akut

Älä koskaan säilytä akkuja suorassa auringonpaahteessa mutta älä myöskään paikassa, jossa lämpötila voi painua pakkaselle. Akut tulee säilyttää kuivassa ja hyvin tuulettuvassa tilassa.

Teknisk data

MALLI D2

Lastauspaino	14 +16 kg ilman paristoja
Kokonaispaino	32,5 kg mukaan lukien paristot
Toimintamatka	30 km
Enimmäiskuorma	160 kg
Nopeus	6,5 km/h
Moottori	2 x harjaton moottori
Moottorin teho	2 x 250 wattia
Akku	2 x litiumioniakku 10AH/24V
Akun vaikutus	2 x 240 Wh
Latausaika	3 tuntia
Kääntöaste	89 cm
Pyörät	8" etupyörä (kiinteä) 12" takapyörä (ilmatäytetty)
Istuimen korkeus	54 cm
Istuimen leveys	45 (50, 55) cm
Istuimen syvyys	44-47 cm
Selkänöja	Säädettävä 2-22 astetta
Koko	96x62x107 cm
Kokoon taivutettu koko	76x62x50 cm

© Tekijänoikeus Eloflex

Tämä asiakirja sisältää tekijänoikeudella suojattua tietoa ja ei saa kopioida, jäljentää kokonaan tai osittain ilman Eloflexin kirjallista lupa.

Eloflex on varautunut tämän asiakirjan kirjoitusvirheille ja pidätämme oikeuden tuotemuutoksiin.

Ota yhteyttä Eloflexiin

Jos sinulla on kysyttävää, tai jos tarvitset apua, ota yhteyttä tukipalveluumme tai jälleenmyyjääsi. Jos haluat ottaa meihin yhteyttä suoraan, näet yhteystiedot verkkosivuiltamme www.eloflex.fi.



2021-05-08

Version 2.0

Sungo Europe B.V.

Olympisch Stadion 24, 1076DE

Amsterdam, Netherlands

SRN:NL-AR-000000247



Eloflex

Hammarbacken 4B

191 49 Sollentuna

SWEDEN

Kunshan Aoshida Electric Technology Co., Ltd

No. 108 Matang Road, Penglang Town, Development Zone, Kunshan City, Jiangsu